

仕様	
機種	CZ-600 II
切断高さ	300 mm MAX
奥行(フトコロ)	600 mm
鋸刃溶接機	単相 200V 2KVA
鋸刃速度	25~200 m/min
テーブル寸法	500×500 mm
鋸刃長さ	3,240 mm
駆動モーター	三相 200V 750W (1馬力)
機械重量	約 250 kg
ブレーカーの設置	20A 推奨
注意	上部コンセントは、作業灯のためのものですので、他の機器や電気工具の使用をしないで下さい。 耐電力 100V 60W 以内 耐電流 100V 0.6A 以内

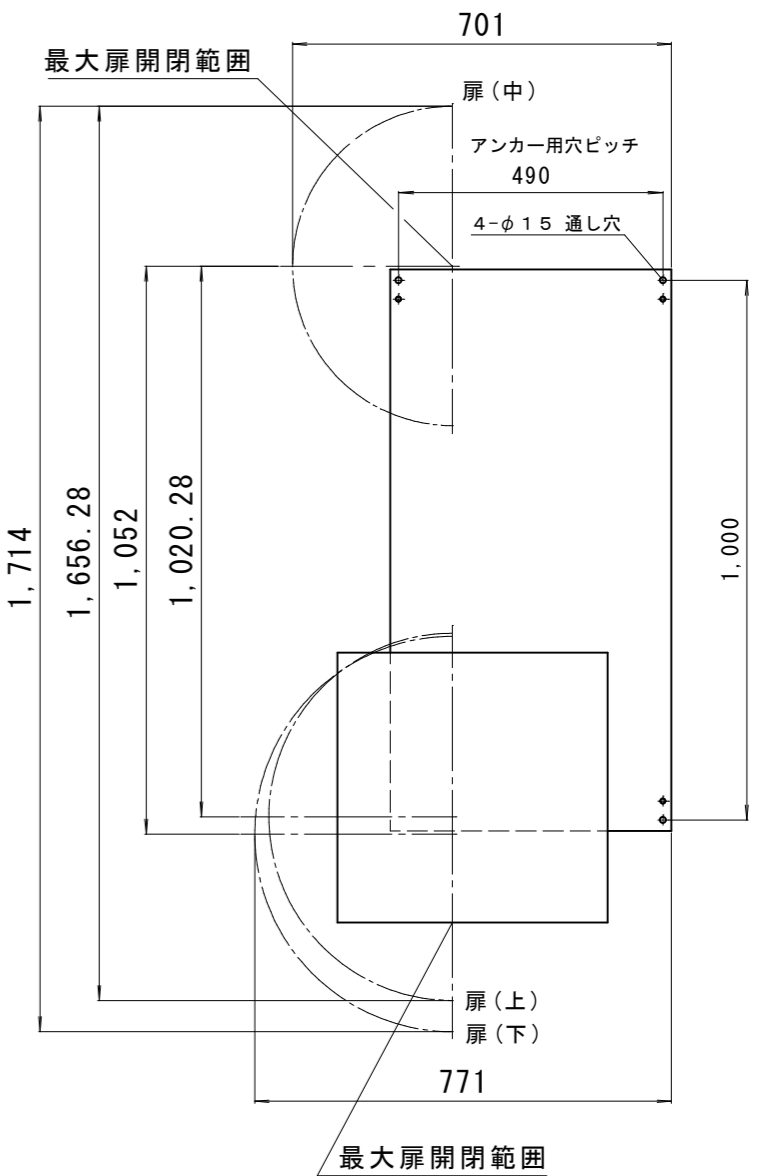
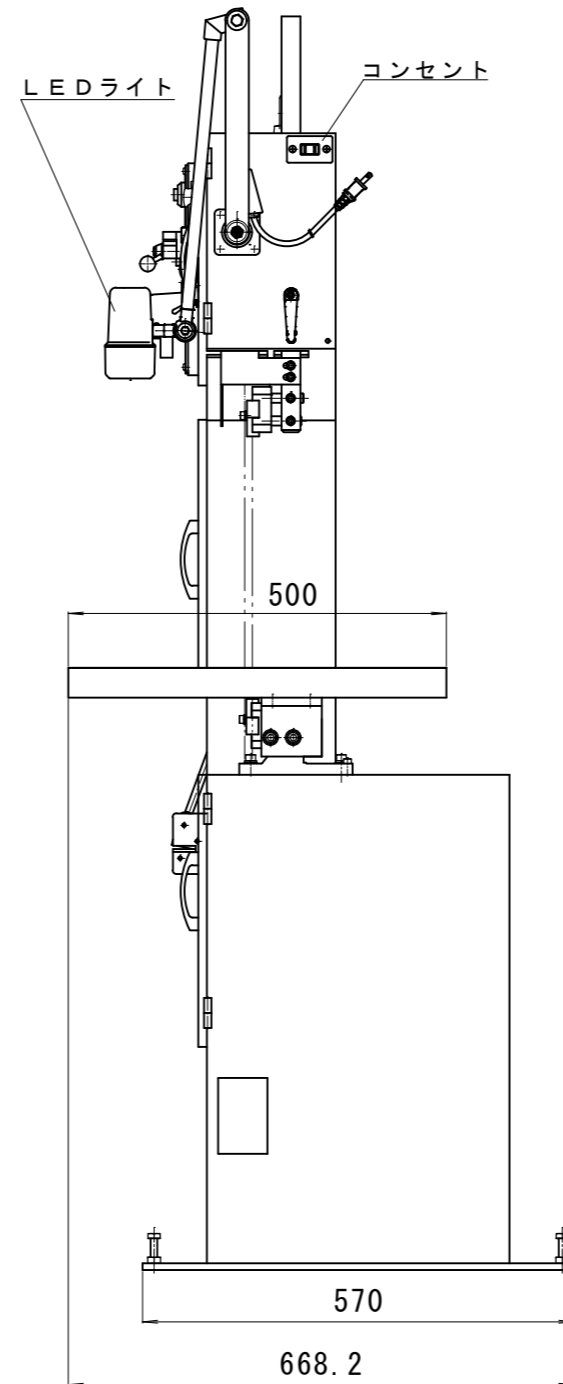
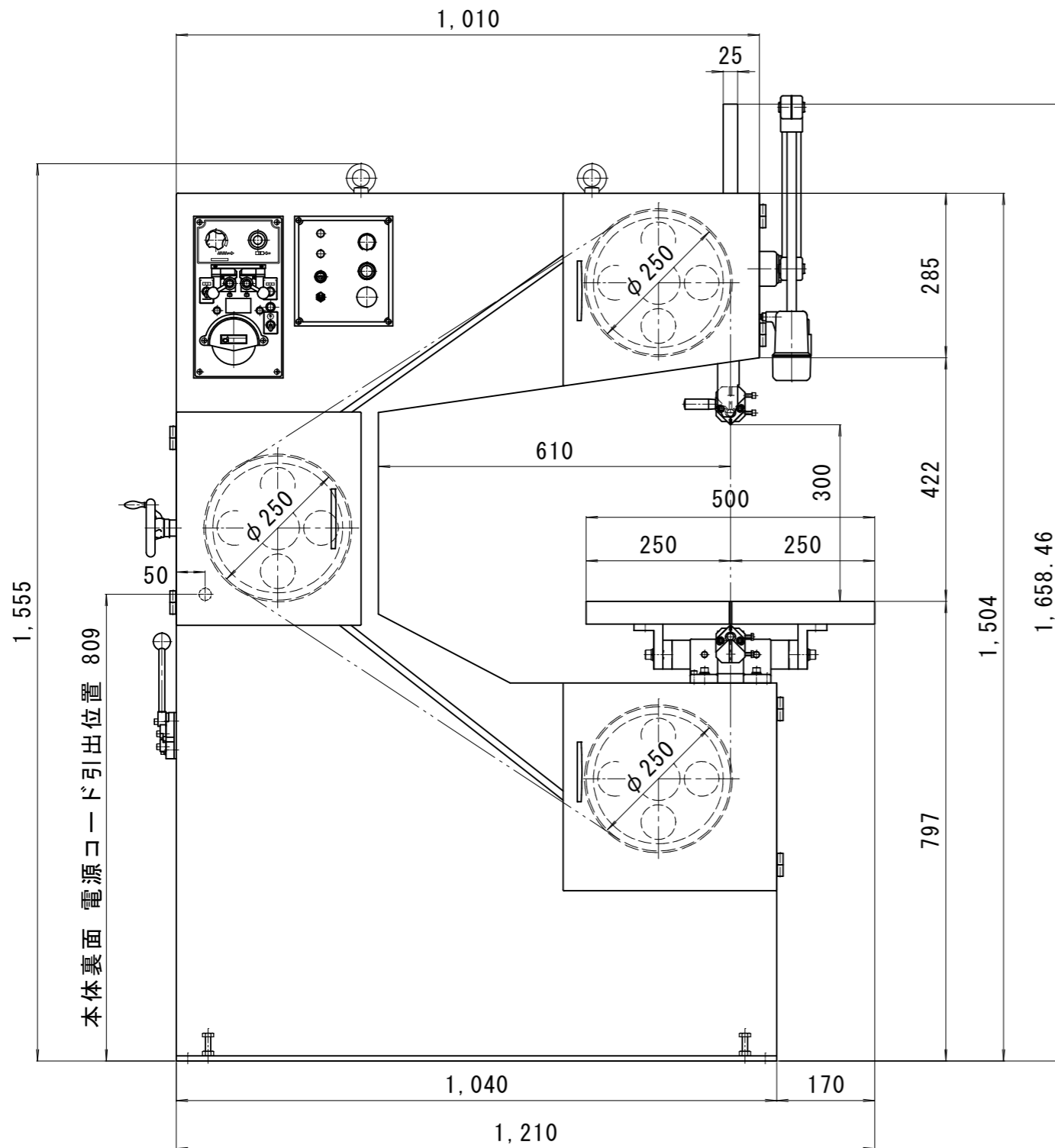

最低本体占有範囲 (1/14)

名称		機種	
CZ-600 II		CZ-600 II	
尺度	検図設計製図日付	図種	
1/10	原田 18.05.18	全体仕様図面	
ワイエスエ機株式会社		図面番号	