

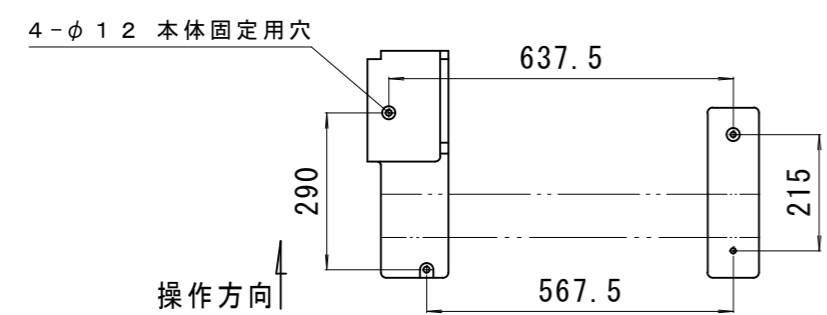

| 仕様       |  |
|----------|--|
| 機種       | CUT-500V   |
| 切断高さ     | 160 mm MAX   |
| 奥行       | 500 mm   |
| 鋸刃溶接機    | TH-10型 単相200V 2KVA                                   |
| 鋸刃速度     | 低速 30 ~ 110 m/min<br>高速 40 ~ 170 m/min<br>インバーター変速機構 |
| テーブル寸法   | 650×500 mm t4.5 鋼板製                                  |
| 機械重量     | 約 85 kg  |
| 鋸刃長さ     | 2,320 mm   |
| 駆動モーター   | 三相 200V 400W (0.5馬力)                                 |
| 作業用ライト   | 脱着式LEDライト  |
| ブレーカーの設置 | 20A 推奨   |

※ 単相100V 400Wタイプあり。  
 ※ 溶接機の無いタイプあり。  
 ⇒ CUT-500VA

※ 単相100V 400Wタイプも機械的仕様は上記200V 400Wタイプと同等になっています。溶接機も100V仕様にかわりますが、溶接機的能力は200Vと同等です。

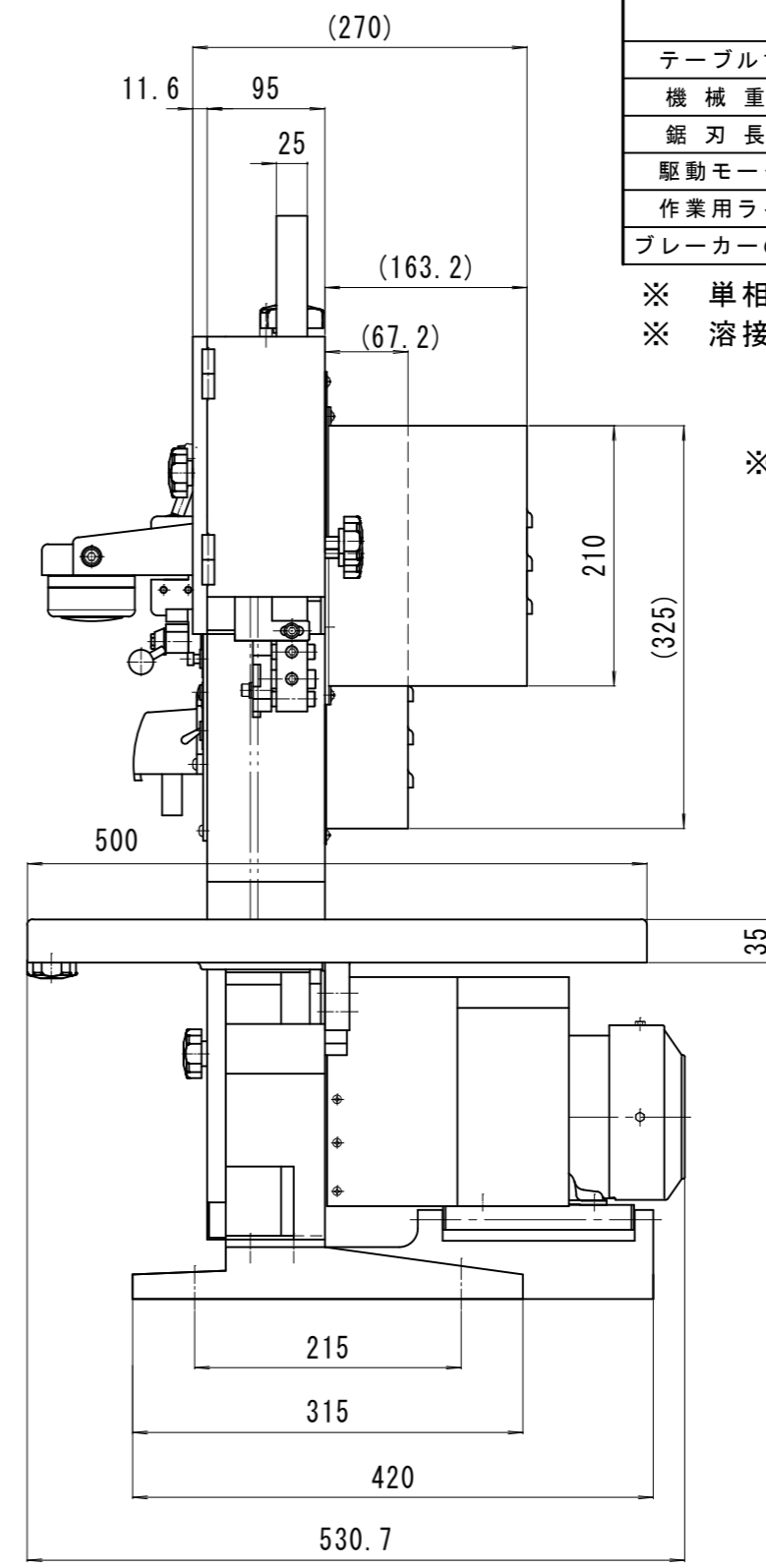
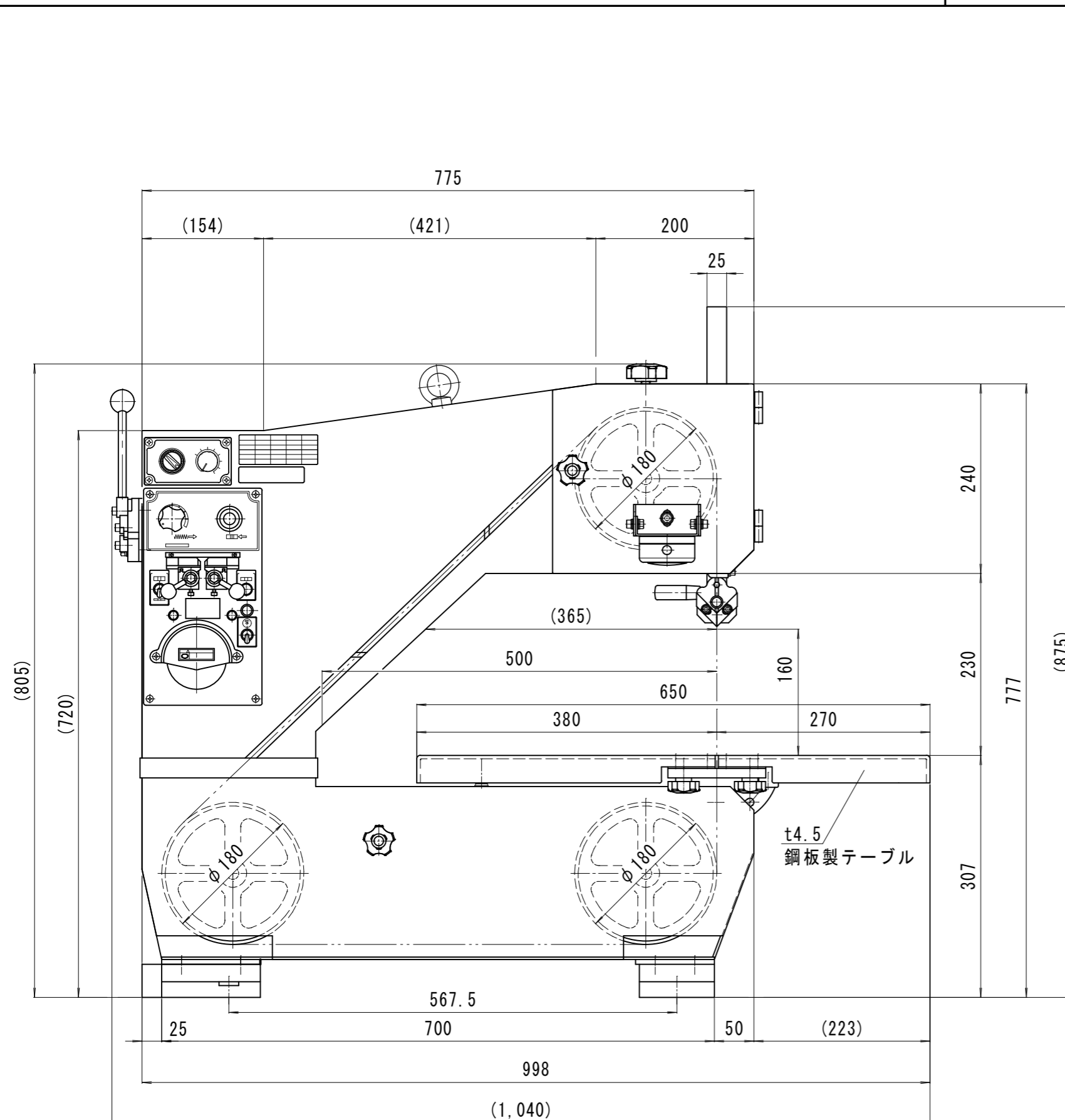

※ 台座等アルミ鋳物製の為、本体を固定する場合には、現合穴ピッチにて加工ください。

| 名称   |          | 機種            |        |
|--|----------|---------------|--------|
| CUT-500V 全体図   |          | CUT-500V (板金) |        |
| 尺度   | 検図 設計 製図 | 日付            | 図種     |
| 1/6  |          | 原田 17.08.07   | 全体仕様図面 |
|  |          |               | 図面番号   |
|  ワイエスエ機株式会社 |          |               |        |