

仕 様	
機 種	CUT-350
切 断 高 さ	110 mm MAX
奥行(フトコロ)	350 mm
使 用 鋸 刃	3 ~ 8 mm
鋸 刃 速 度	50Hz 40・85 m/min
	60Hz 50・106 m/min
変 速 方 式	プーリー式 2段
テ ー ブル 寸 法	450×320 mm
テ ー ブル 傾 斜	右側 0 ~ 15°
切 断 長 さ	1,760 mm
駆 動 モ ー タ ー	単相 100V 200W
機 械 重 量	約 30 kg
入 力 電 源	商用 単相 100V

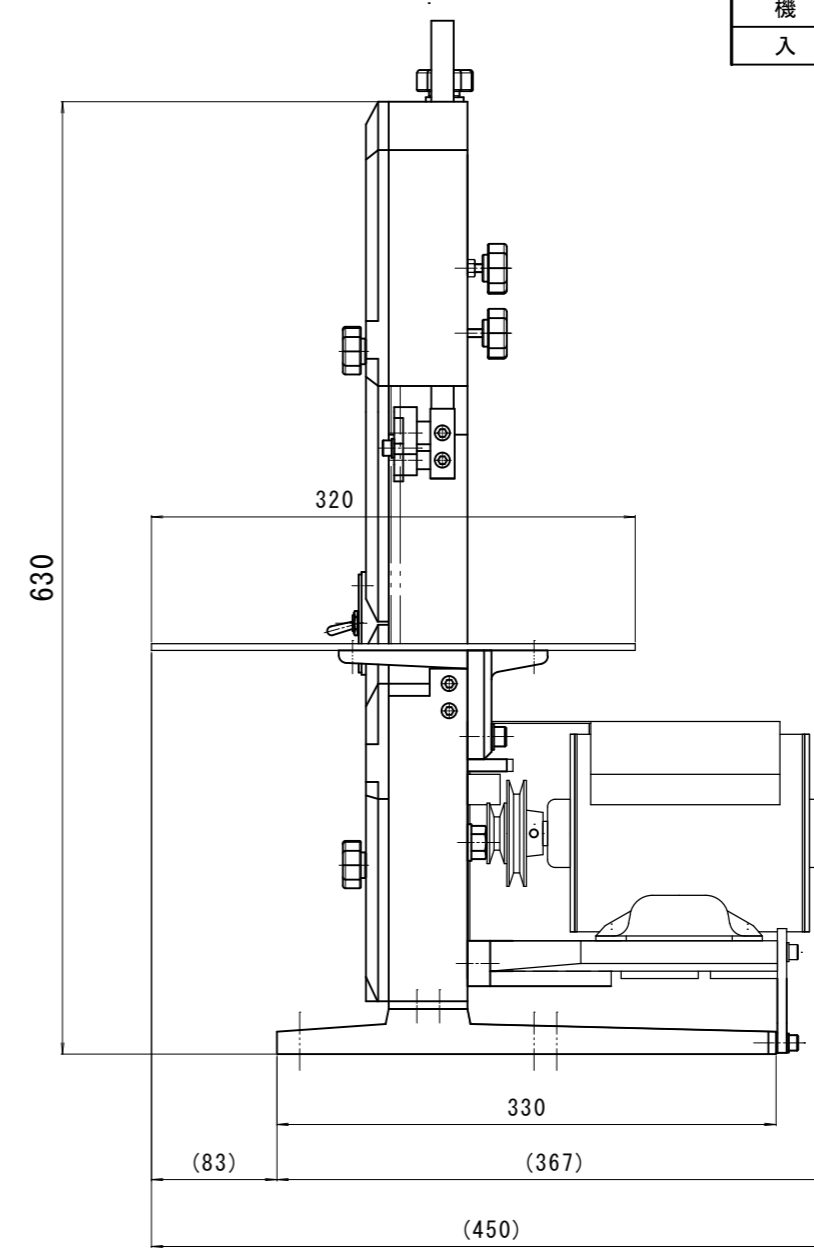
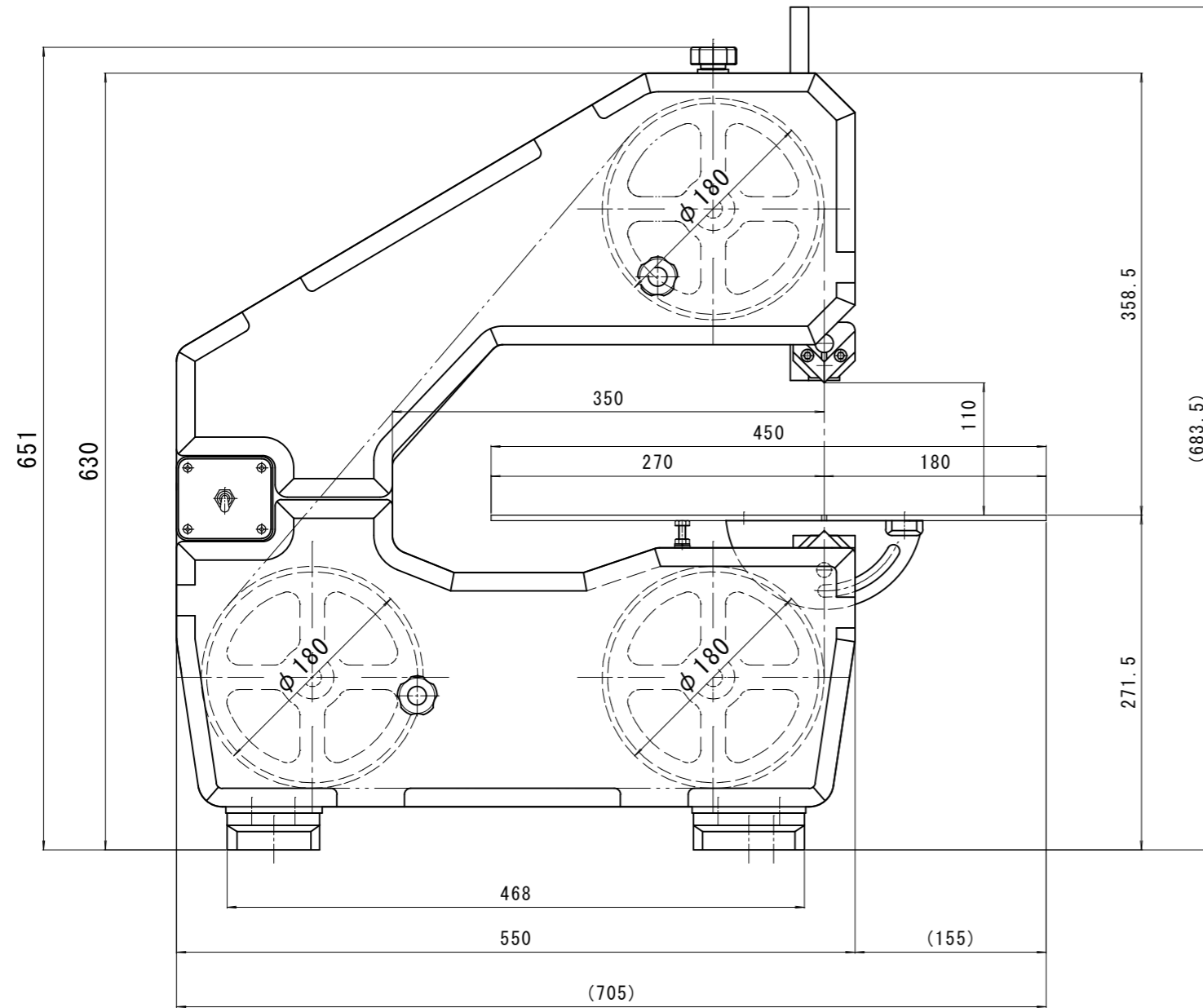

名 称				機 種
CUT-350				CUT-350
尺 寸	検 査	図 設	計 製	図 日 付
1 / 5		原 田	15.06.17	全 体 仕 様 図
				図 面 番 号
 ワイエスエ機株式会社				