

仕様	
機種	PF-60
主軸回転数 (rpm)	50Hz : 458・667・970 60Hz : 550・800・1165
切削油吐出	無
チャッキング	手動式連動仕様 (ワークストッパー + 加工送りストッパー付き) パイプホルダー
切削送り	手動
加工能力	面取(2Cまで) φ10.5 ~ φ60.5
駆動モーター	三相 200V 0.75KW (1馬力)
機械重量	約 100 kg
ブレーカーの設置	10A 推奨

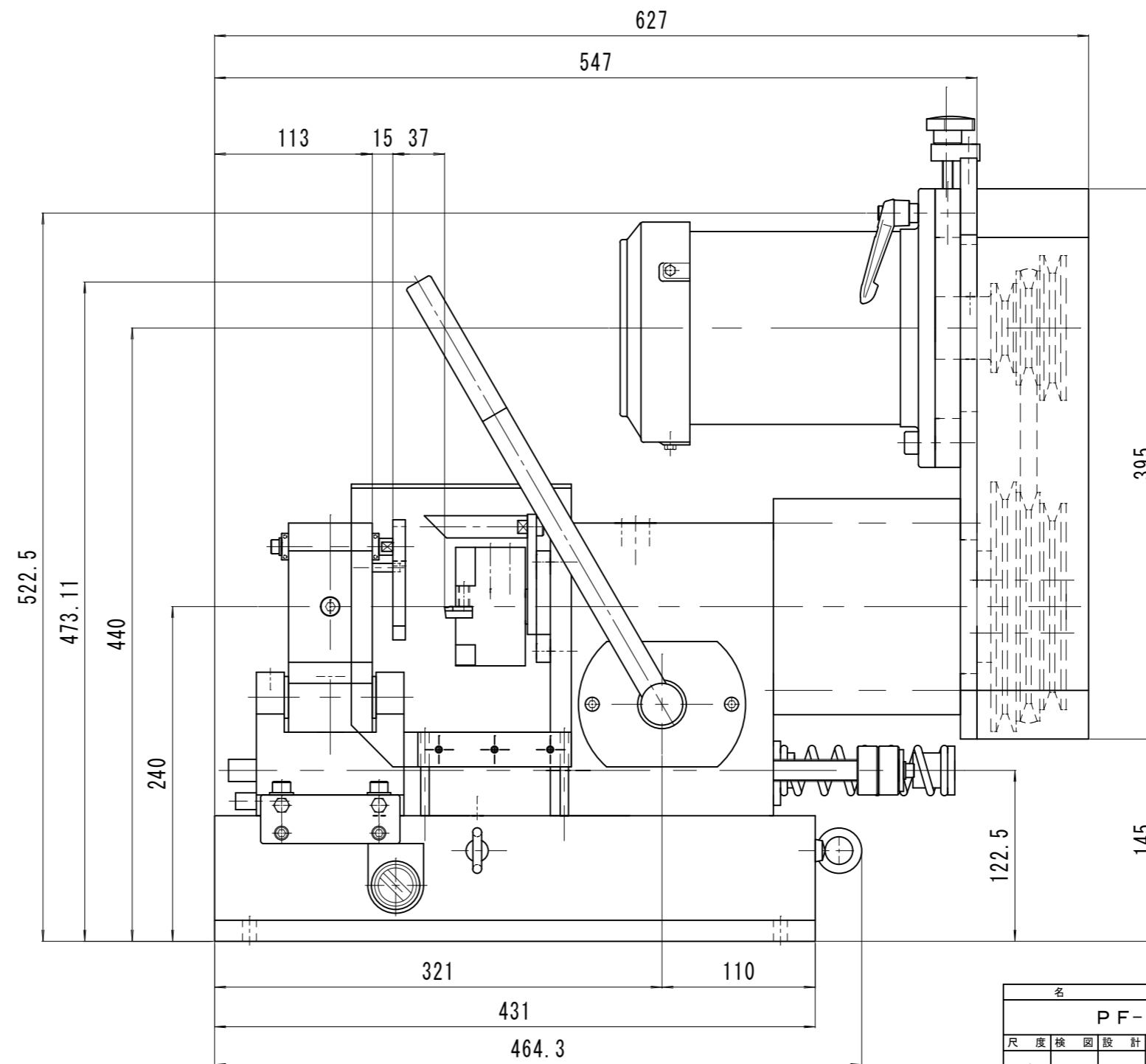
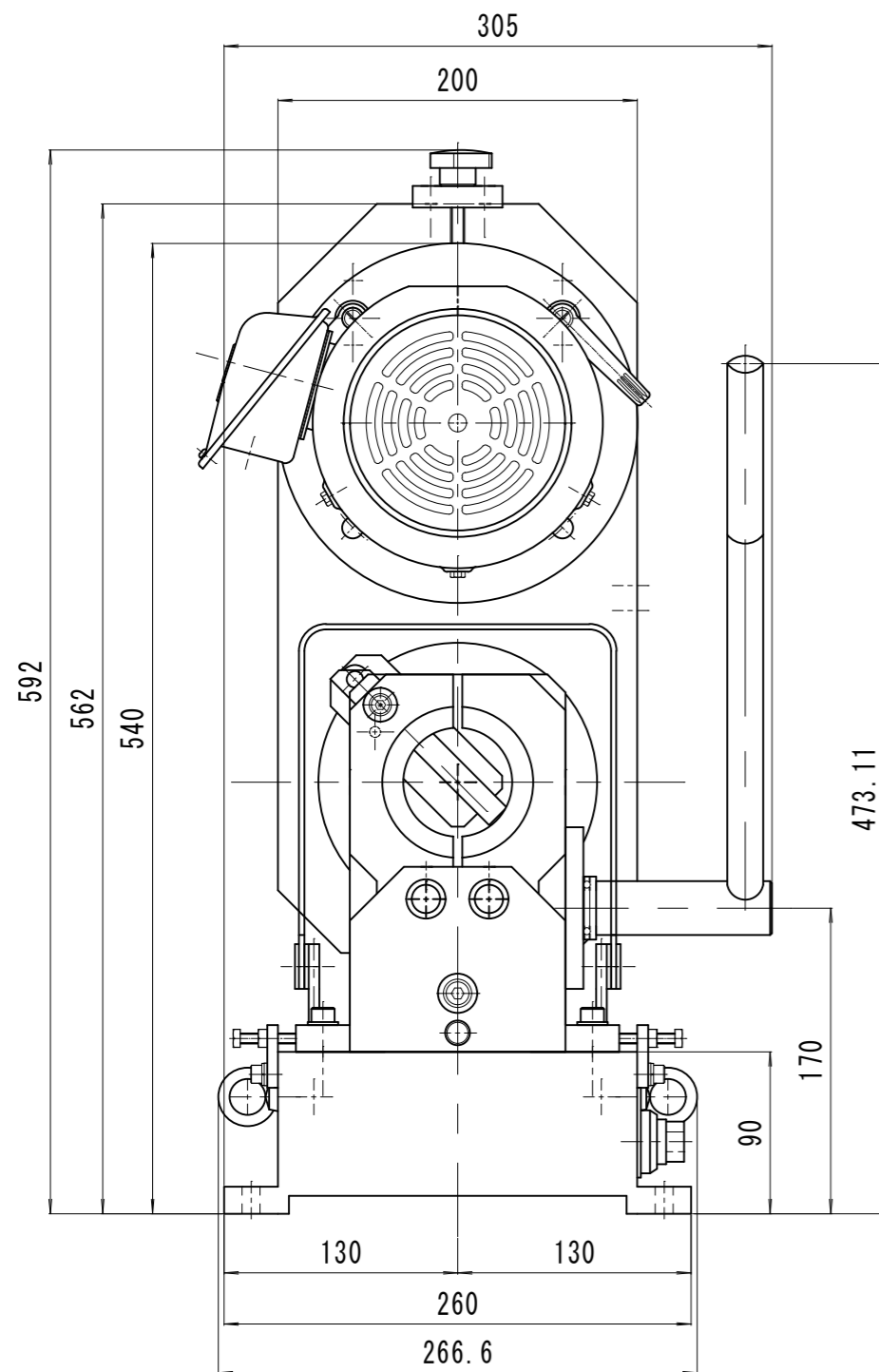

名称		機種	
PF-60		PF-60	
尺度	検図	設計	製図
1/4		原田	19.01.15
			全体仕様図
			図面番号