

仕 様	
機 種	P F - 3 1 8
主軸回転数 (rpm)	減速機モーターにての無段変速機構 60Hz : 8 ~ 34
切削油吐出	クーラントポンプ / 40W
チャッキング	手 動
切 削 送 り	手 動
加 工 能 力	開 先 $\phi 81.9 \sim \phi 318.5$
駆動モーター	三相 200V 1.5KW (減速機モーター)
機 械 重 量	約 1,100 kg
ブレーカーの設置	15A 推奨

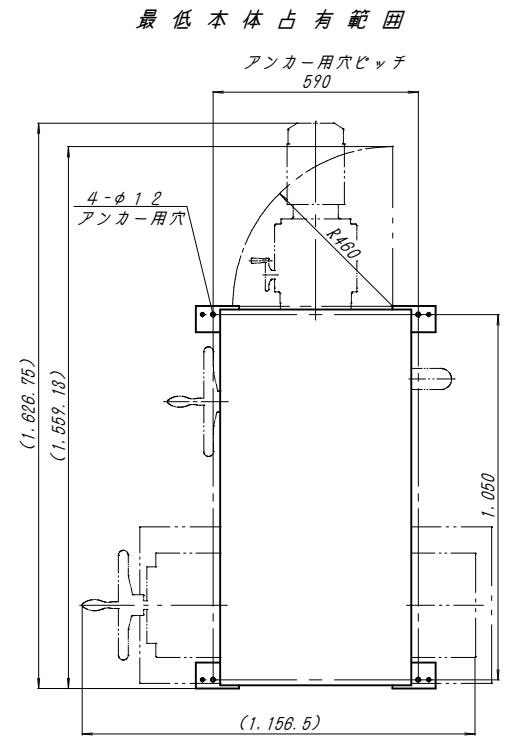
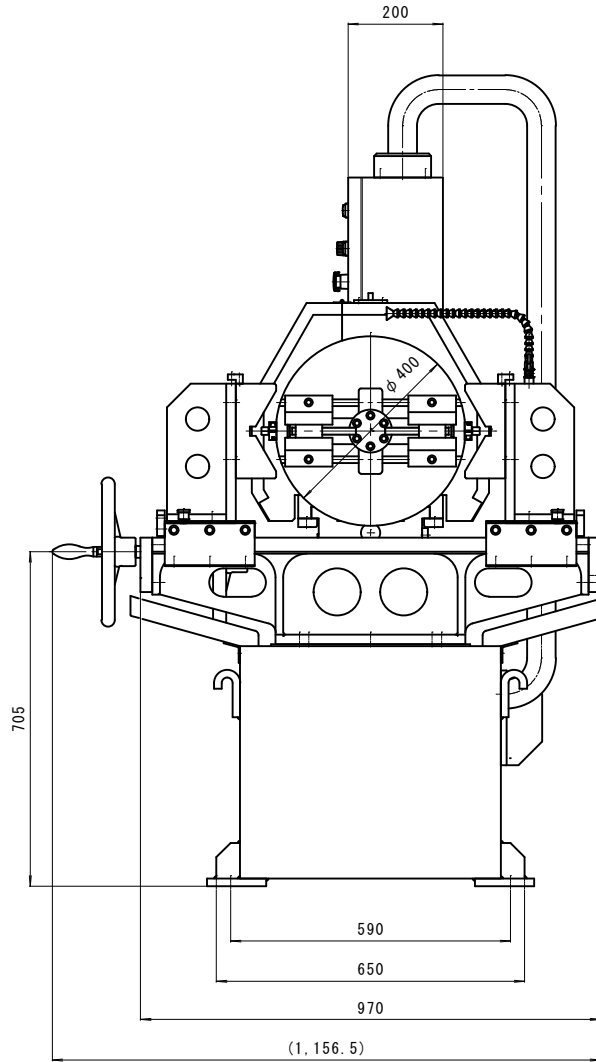
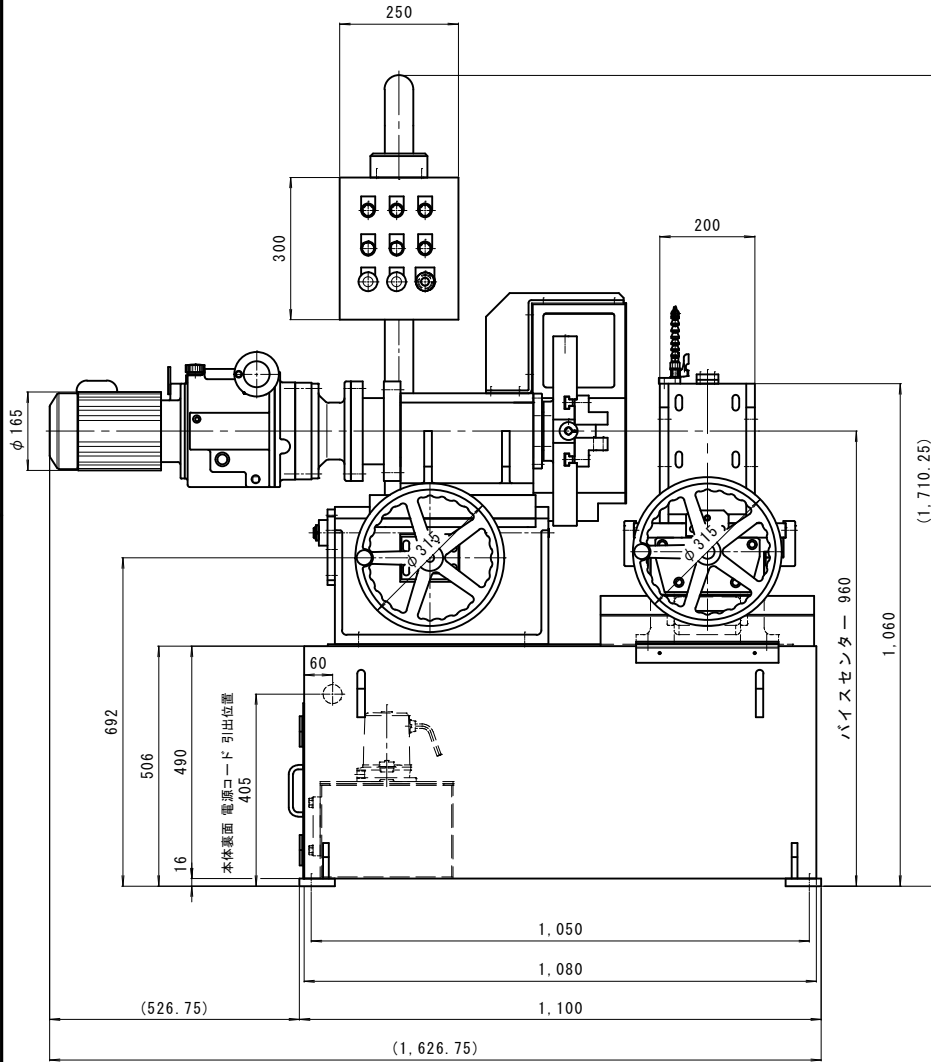

名 称		機 種	
P F - 3 1 8		P F - 3 1 8	
尺 度 株 図 設 計 製 図 日 付		図 種	
1 / 11	原 田 15.08.18	全 体 仕 様 図	
		図 面 番 号	